

# STABEG BREMSE

NORMBLATT

N 016 063

2. Ausgabe 2/96

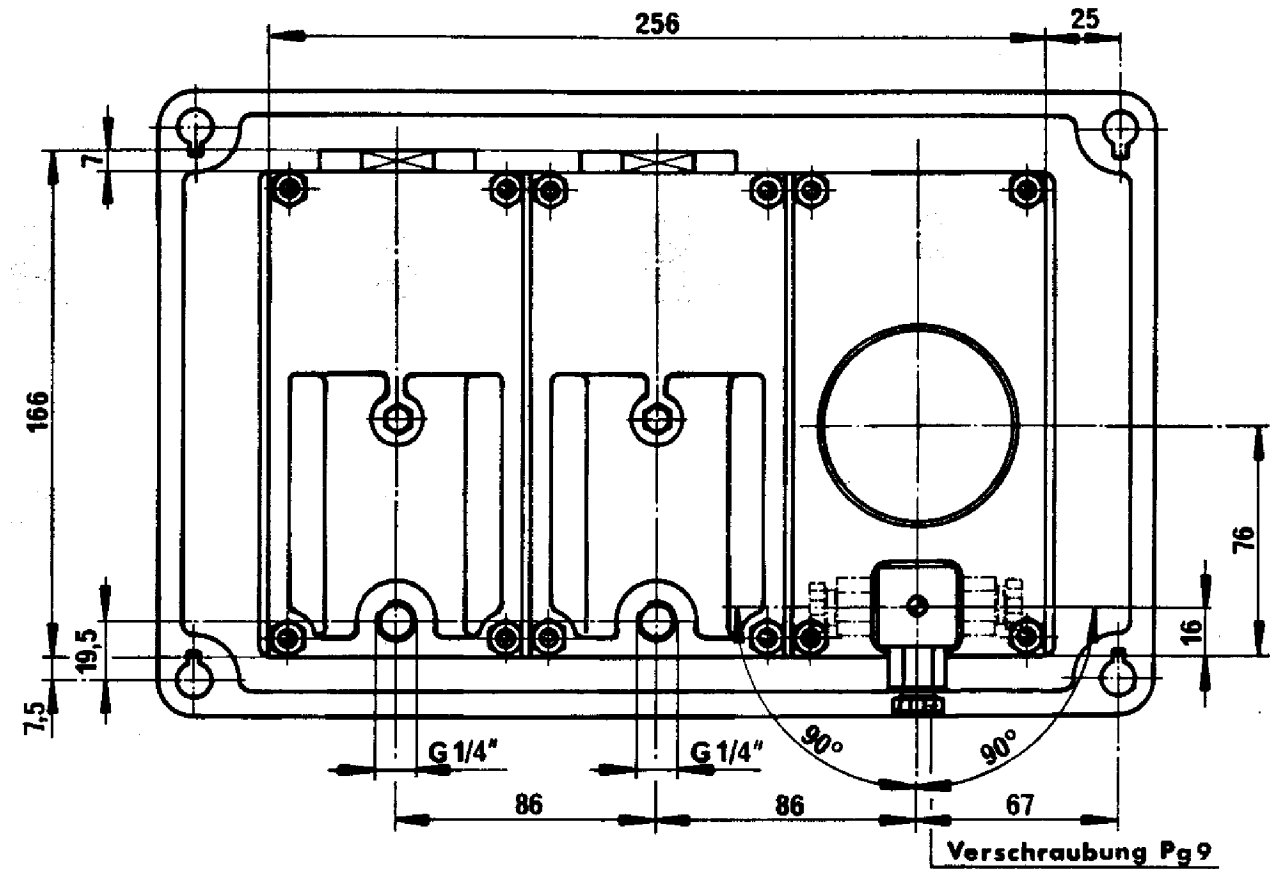
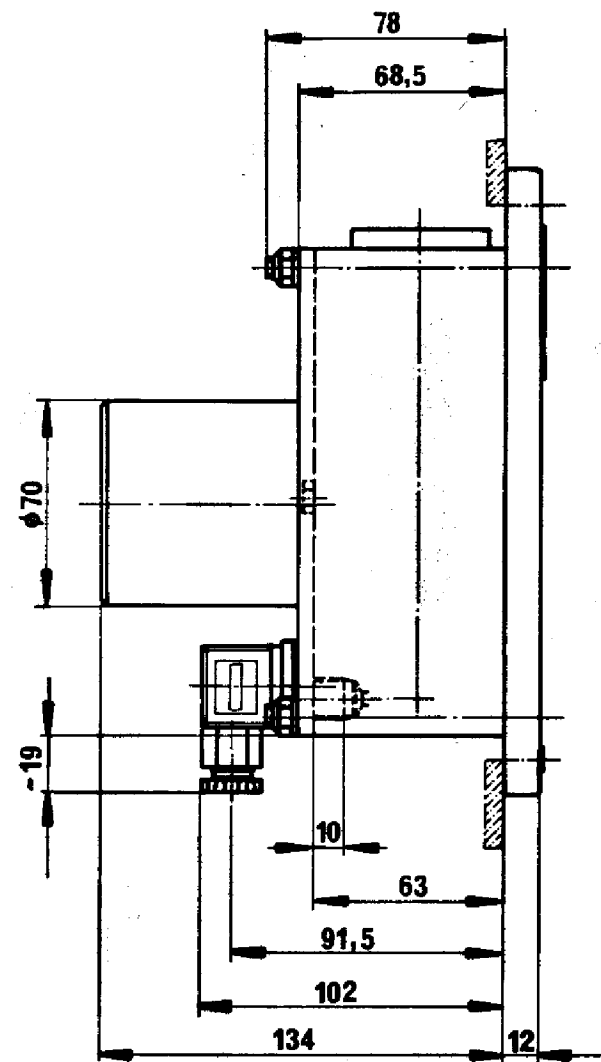
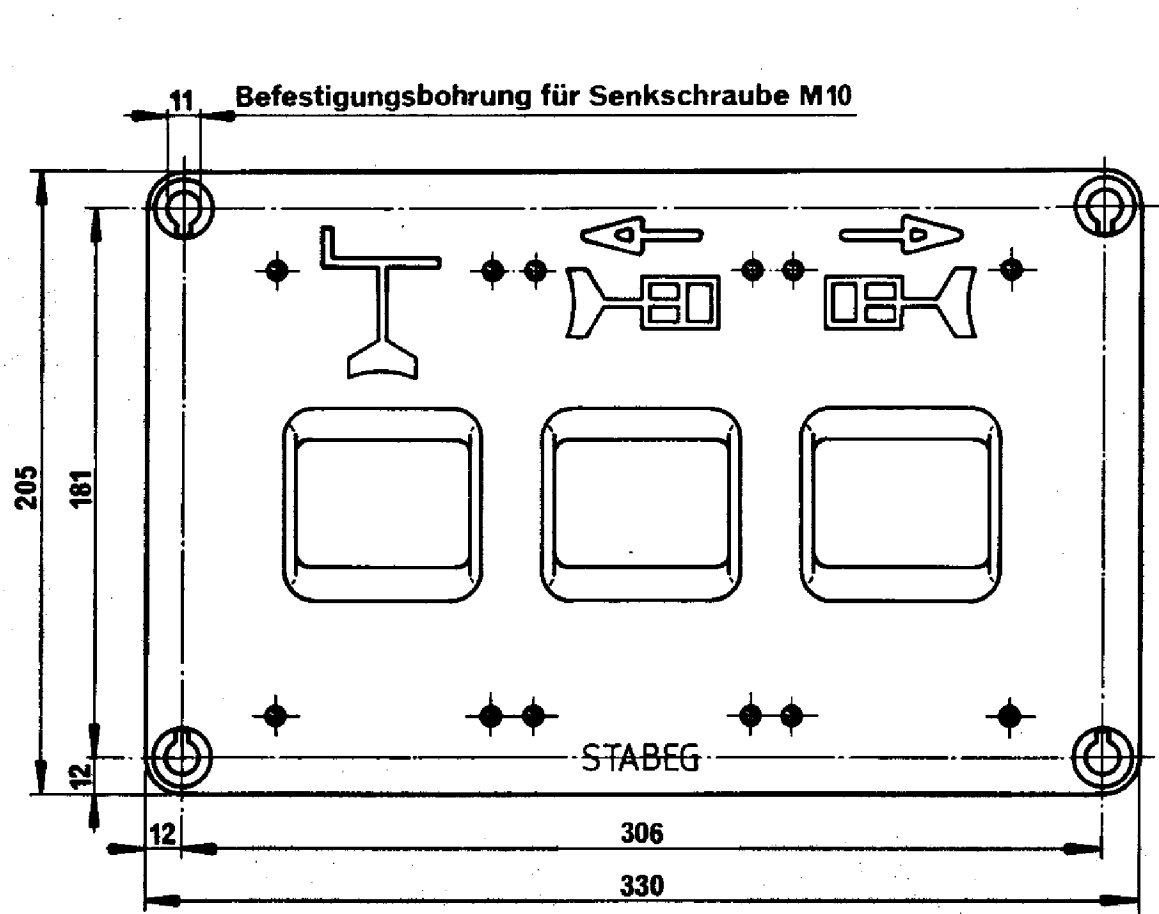

Anschlußschema für Handbremsanzeige:

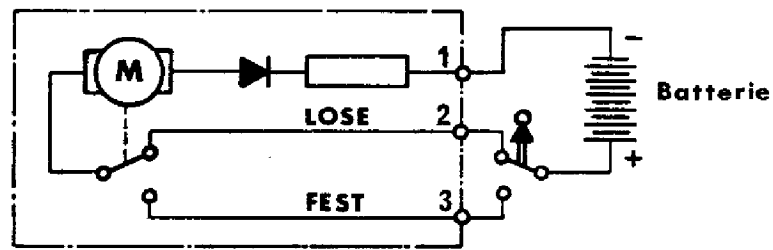

Nennspannung 24 V

Farbe von Schildlager, Gehäuse und Aufschriften bei Bestellung angeben

Erforderlicher Ausschnitt zum Einbau der Anzeigevorrichtung

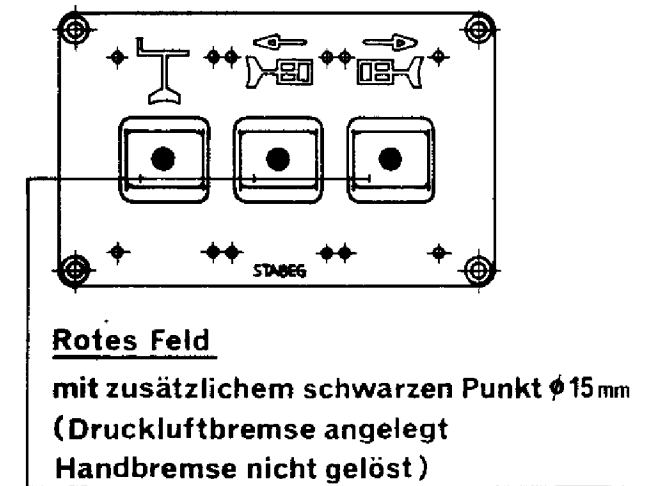
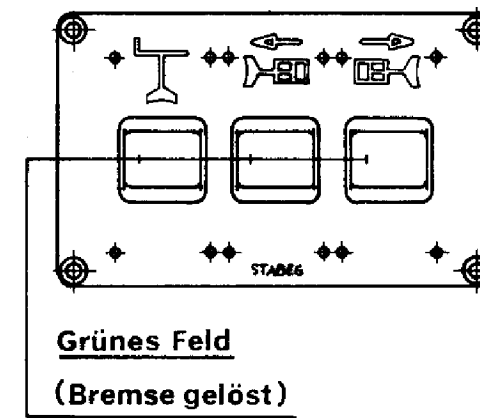
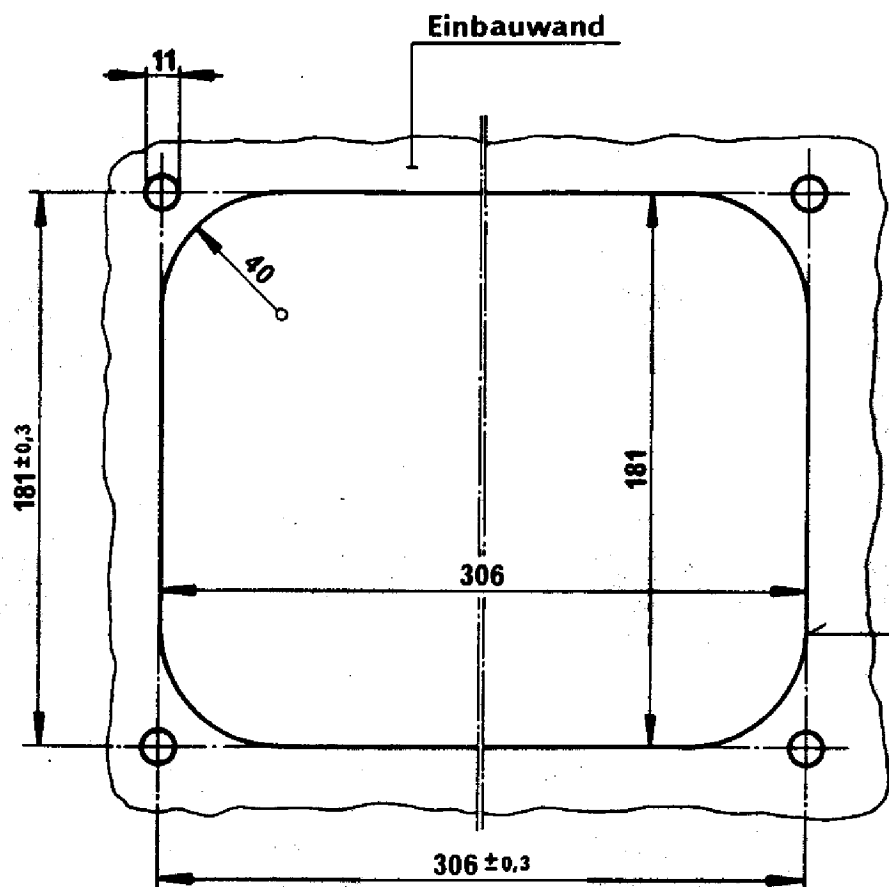

## ANZEIGEVORRICHTUNG TYPE AV 2057 LINKE AUSFÜHRUNG

für Druckluftbremse - pneumatisch  
und Handbremse - elektrisch

Einbauzeichnung :  
Schnittzeichnung : AV 2057  
Gehört zu : Druckluftbremse/Handbremse  
Gewicht : 6.8 kg

**STABEG**

Apparatebauges. m.b.H. - 1140 WIEN